

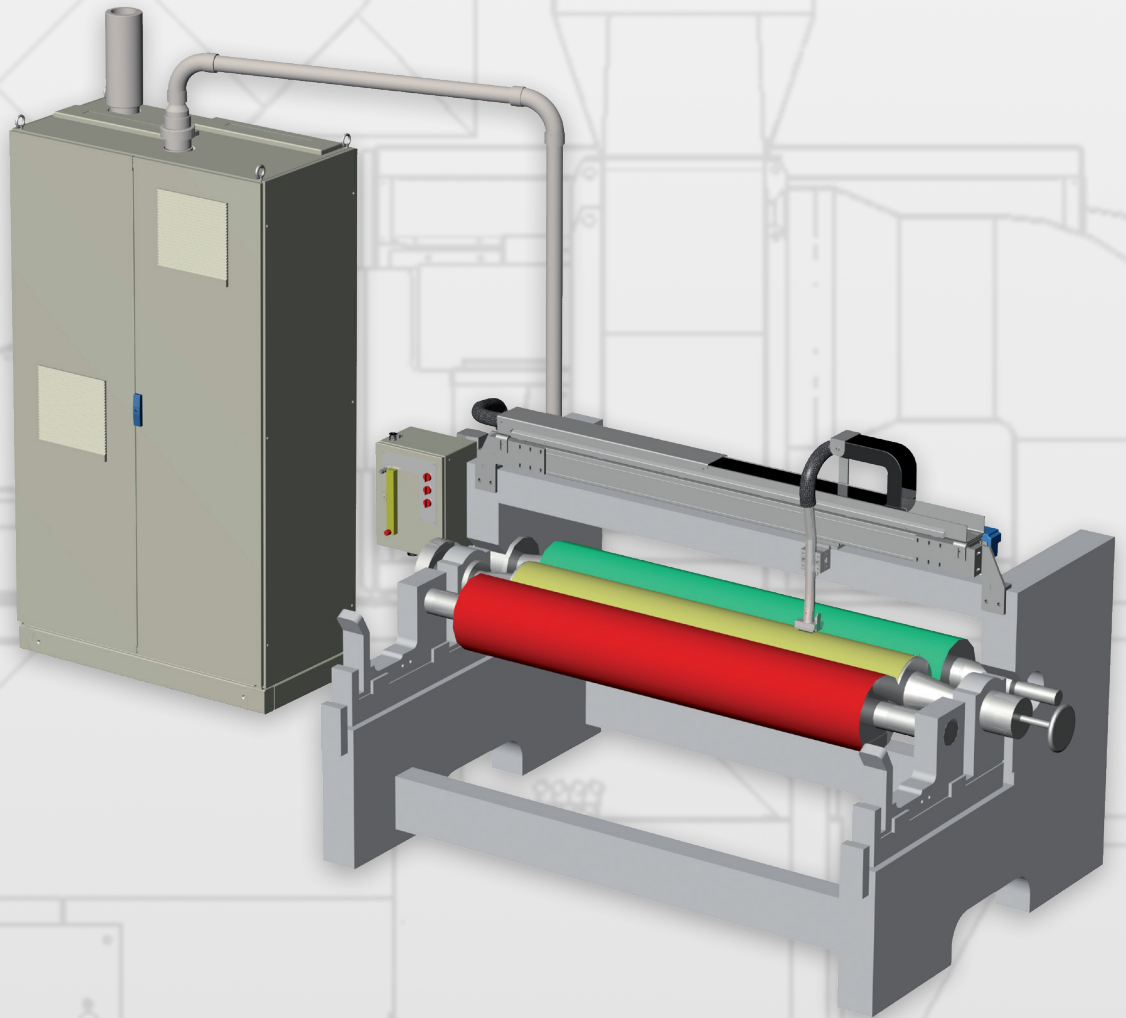

# TRESU Printing Plate Cleaner

プリンティングプレートクリーニングシステム

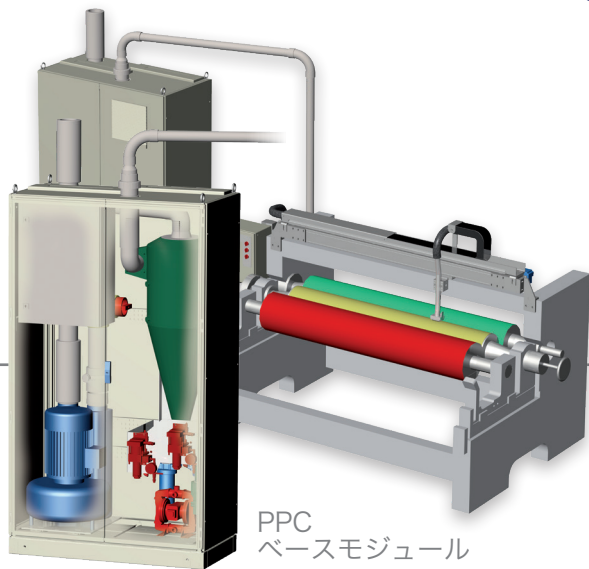



PPC  
ベースモジュール

## TRESU Printing plate cleaner

### プリンティングプレート クリーニングシステム

完全非接触のフレキソ版全自動洗浄装置。  
生産停止時の集中洗浄だけでなく、印刷運転  
中にフレキソ版の洗浄が同時に行える世界で  
唯一のシステムです。

PPCのベースモジュールには高圧ポンプ、  
サイクロン式バキュームポンプと、印刷  
ユニット毎の各ステーションを調整管理  
する制御装置が装備されています。

- ・ 高品質で均一な印刷品質
- ・ 標準洗浄とターボ洗浄
- ・ フレキソ版の清掃による機械の  
ダウンタイムを大幅に削減
- ・ 非接触なので版面にダメージなし
- ・ 手作業による版洗浄は不要
- ・ 生産ロスを削減
- ・ リモート管理で安全操作

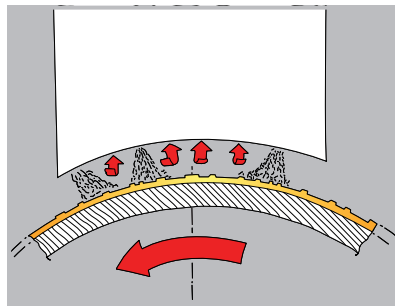

非接触洗浄により、  
優れた洗浄品質と  
オペレーターの安全を  
確保します



ナプキン製品等の  
印刷品質を向上させ  
付加価値を高めます

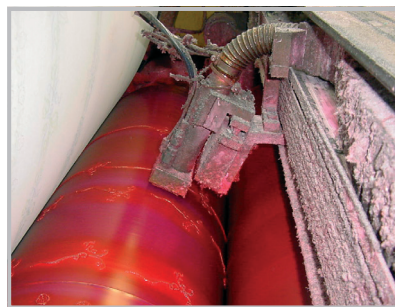

家庭紙等の生産効率  
を驚くほど大幅に  
向上させます

### 仕様

クリーニングヘッドのスピード:	最大100 mm/秒
標準洗浄時の平均水消費量	4 - 6 L/時
ステーション毎のエア消費量	6bar : 0,13 m3/分、大気圧 0,75 m3/分
バキューム	最大 250 mbar
コントロールキャビネット	防塵防水規格 IP54
給水	清浄でCa、Mgを含まない水



The Best Part of Innovation

A-11-JP-05.18

トレスジャパン株式会社  
559-0033  
大阪市住之江区南港中8-1-32  
Tel: 06-4703-0601  
Fax: 06-4703-0602  
sales@tresu.jp  
www.tresu.com