

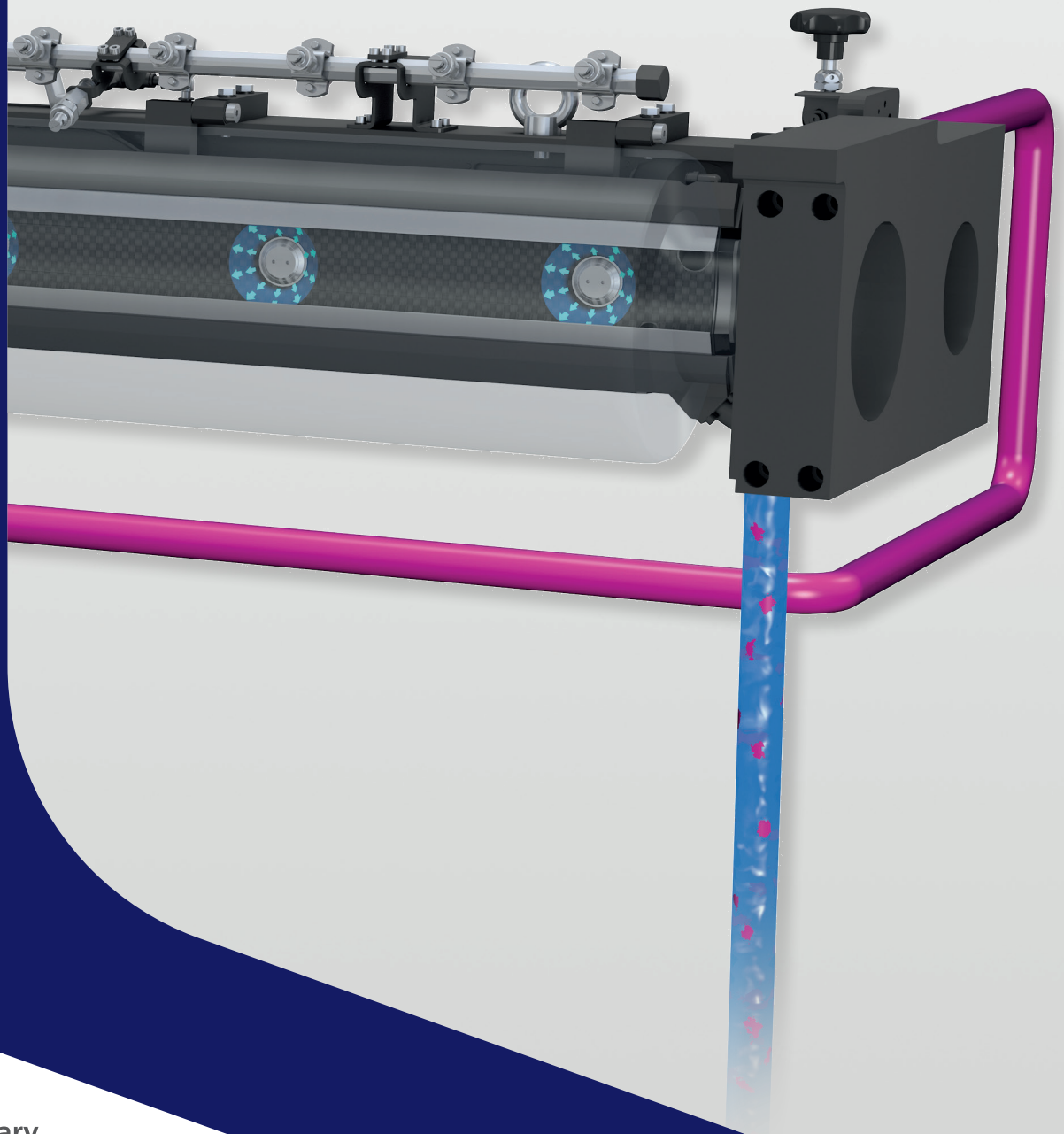

TRESU MaxiPrint Concept

フレキシワイドウェブ/コルゲート用
チャンバードクターブレードコンセプト



TRESU MaxiPrint Concept は フレキシソ/コルゲート印刷の洗浄時間を短縮し 印刷品質を向上させます

MaxiPrint Conceptはクローズチャンバー、インク供給装置、洗浄モジュールで構成され、全自動で迅速な洗浄と安定した印刷品質、インクロスの低減と優れた耐腐食性をご提供します

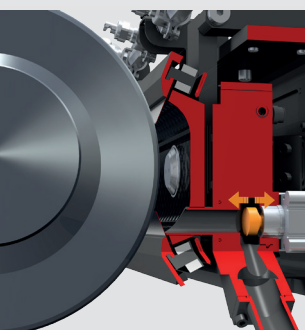
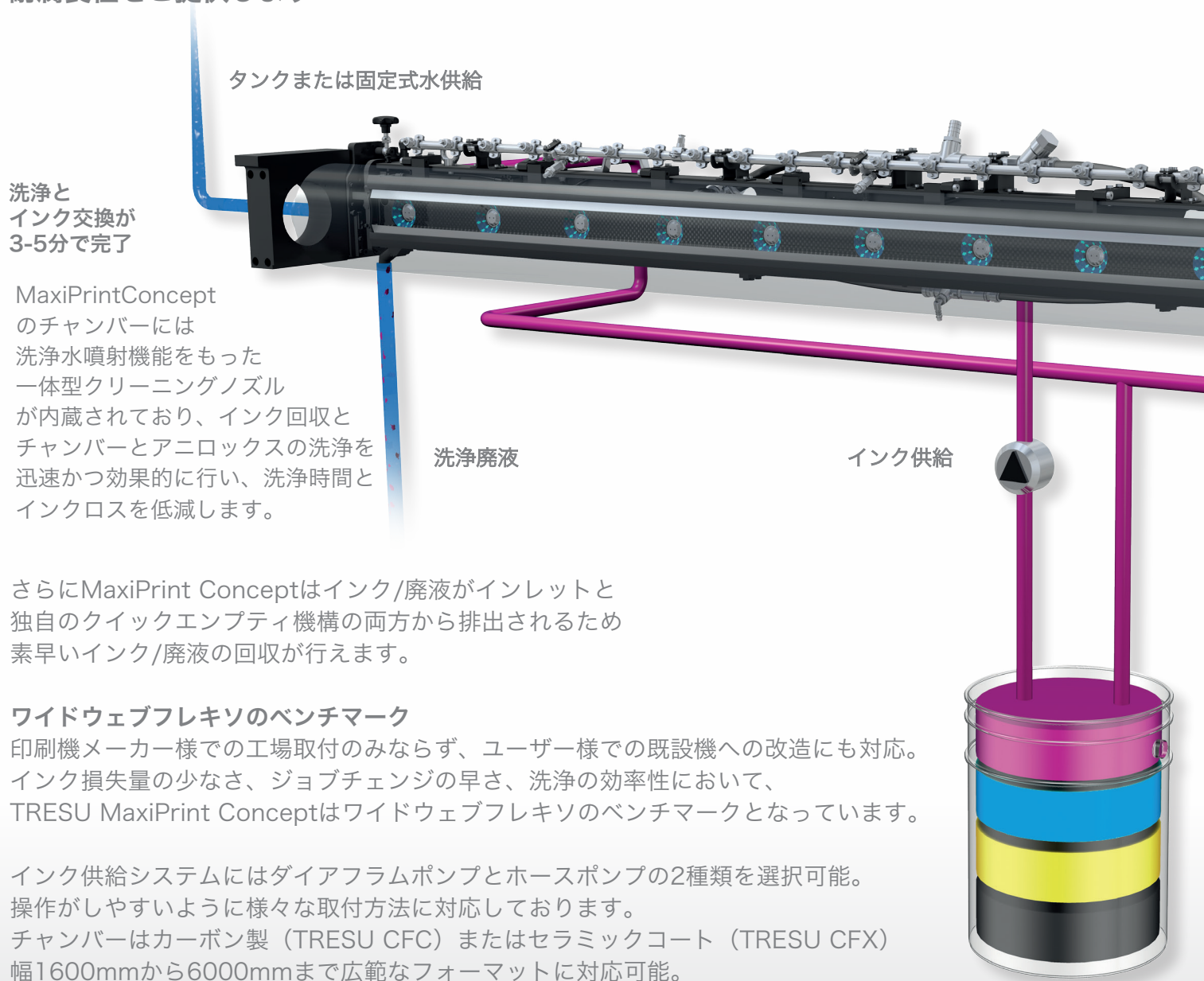

クイックエンプティ
機構により、インク
や廃液を迅速にチャ
ンバーから排出。
(オプション)

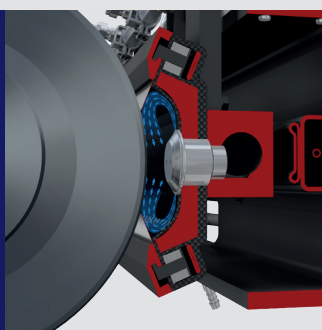

内蔵の洗浄ノズル
によりチャンバー
内部を徹底洗浄。

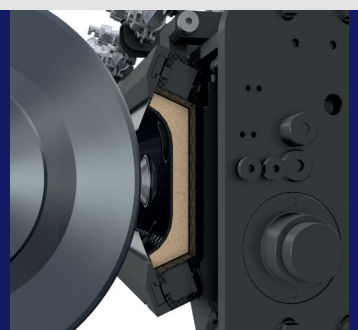

UniPrint C-Suspension

堅牢で安定したコンパクトな取付システムにより、限られたスペースにも取り付け可能。

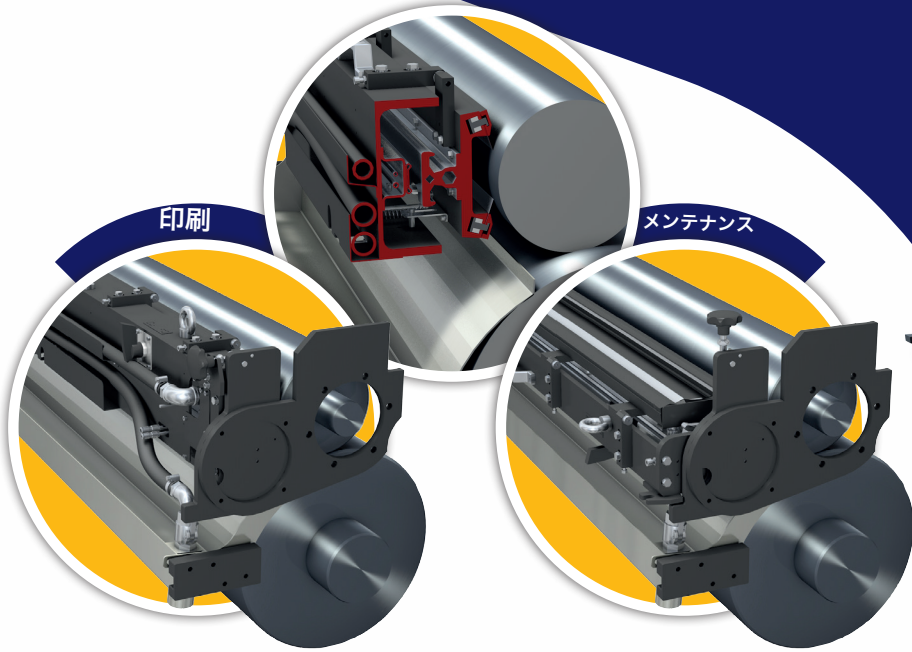

MaxiPrint Concept ジョブチェンジと 洗浄サイクル

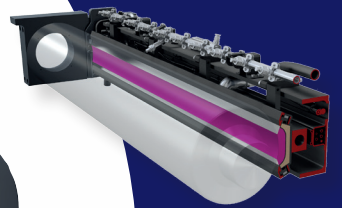

印刷

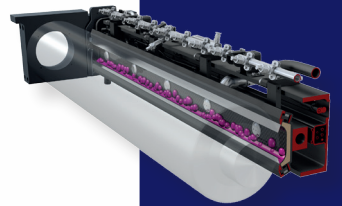

クイック
回収

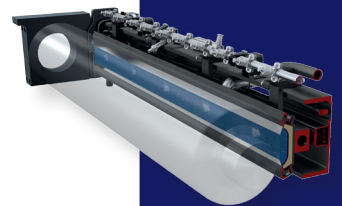

自動洗浄

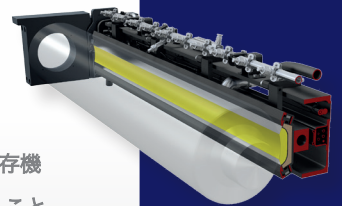

インク供給

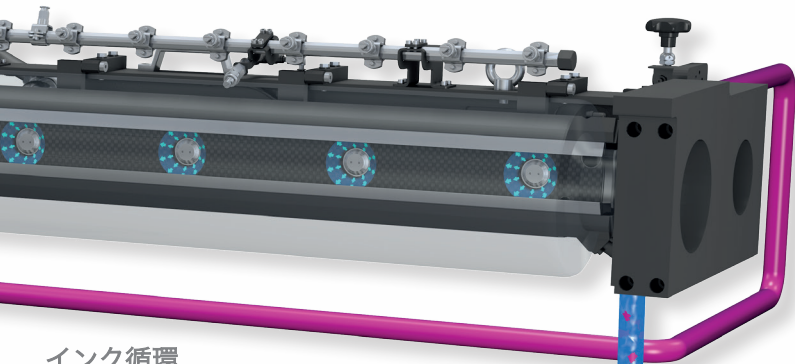

インク循環

廃液回収

カーボン or セラミック

MaxiPrint Conceptのチャンパーはカーボン製 (CFC) とアルミ合金にセラミックコート (CFX) から選択可能。pH12未満のアルカリ洗浄液に対応します

TRESU Seal

優れた密封性と長寿命で好評のトレスシーリングシステム。

TRESU P-Line

トレス特許のクイックブレードチェンジシステムにより、極めて迅速で簡単、且つ安全にブレード交換が行えます。空圧スイッチの操作により、ワンタッチでブレードの固定・開放を操作できるため、ブレードの取りはずし・取り付け作業は上下合わせてもわずか数分で完了。

TRESU UniPrint C-Suspension

チャンパーは丈夫でコンパクトなC型筐体で保持。既存機への改造取付など、限られたスペースにも取り付けることができ、高速印刷にも対応。

チャンパー背面の全域に渡って取り付けられたエアチューブによる均一なローディングシステムにより、アニロックスロールに正確にコンタクトします。

CFCチャンパー内面の曲面構造は、内容量を最適化し、素早い洗浄とジョブチェンジを可能にします。

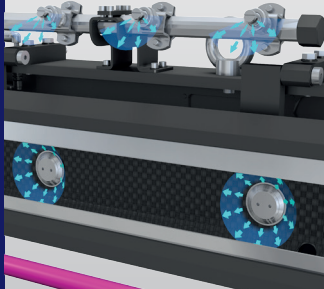

スプレーバーの装着により、アニロックス表面のインク乾燥を防ぎ、洗浄時間を短縮できます。(オプション)

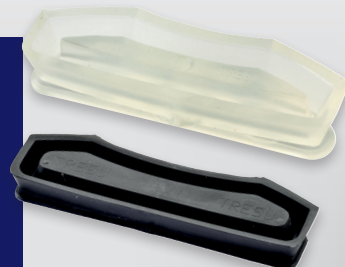

優れたシーリング能力のトレスシール (特許)

チャンバーシステムによる 精細で高品質なフレキソ印刷

ロール式からチャンバー式へのアップグレードにより、印刷品質が向上し、生産速度を上げることが出来ます。
印刷機メーカー様の要求仕様に合わせて各種のカスタマイズにも対応可能。

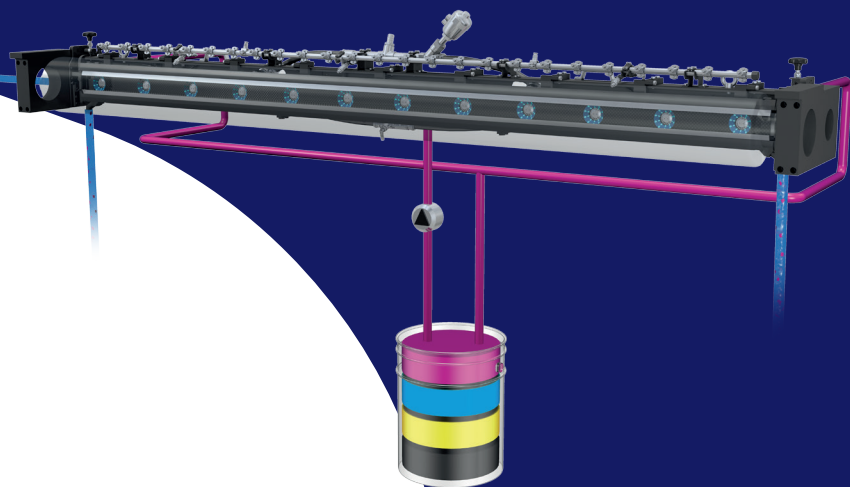

1

お客様の既存機にも、ご希望に応じた最適なシステムを改造取付することができます。弊社技術者が実機の計測をおこない、お客様のニーズに応じたソリューションを提供いたします。

TRESUデンマーク本社工場にて設計、製造、組み立てを行い、厳格な検査工程により品質を管理しています。

2

最新技術を用いたチャンバードクターブレードシステムとPLC制御によるインク供給システム、洗浄システムを提供いたします。
トレス技術者による取付作業及び操作指導を行い、新しい設備による生産をスムーズに立ち上げます。

3

25

チャンバーシステムをつくり続けて25年

長年に渡って最新のシステムをメーカー様とエンドユーザー様に提供してきた経験と実績、そして世界の主要マーケットをカバーするサービスネットワークとサポートプログラムにより高効率で信頼性の高い装置のパフォーマンスを保ち、お客様の競争力をバックアップします。

TRESU Group

14-16, Eegsvej
DK-6091 Bjert
Denmark
Tel: +45 76 32 35 00
Mail: tresu@tresu.com
www.tresu.com

TRESU GmbH

Giftener Str. 9A
31157 Sarstedt
Germany
Tel: +49 5066 9174286
Mail: tresu@tresu.de

TRESU Italia s.r.l

Via delle Groane
27/b20024
Garbagnate Milanese (MI) Italy
Tel: +39 02 96 59 202
Mail: tresu@tresu.it

トレスジャパン株式会社

559-0033
大阪市住之江区南港中8-1-32
Tel: 06-4703-0601
Fax: 06-4703-0602
sales@tresu.jp
www.tresu.com

TRESU China

Huashang Building, Room 613
No. 2 Yanjing Xili
Chaoyang District
100025 Beijing
China
Tel: +86 (0) 10 65911628
Mail: sales@tresu.cn

TRESU Americas

TRESU Royse, Inc.
8517 Directors Row
Dallas, TX 75247
USA
Tel: +1 214 631 2844
Mail: tresu-royse@tresu.com



The Best Part of Innovation